



## ■軽ダンプ



DAIHATSU



## ■3tダンプ



《使用諸元》

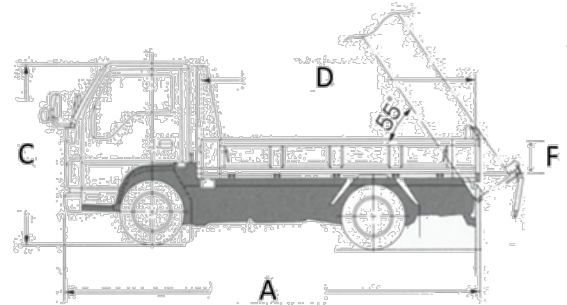
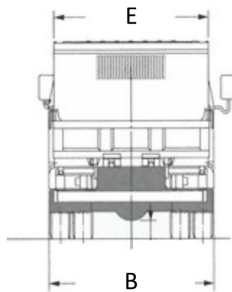

名称	軽tダンプ	2tダンプ	3tダンプ
型式	S-510P	エルフ	デュトロ
メーカー	ダイハツ	いすゞ	日野
積載荷重	350kg	2,000kg	3,000kg
乗車定員	2人	3人	3人
車両寸法長(A)	3,390mm	4,690mm	4,700mm
車両寸法幅(B)	1,470mm	1,690mm	1,700mm
車両寸法高(C)	1,830mm	1,970mm	1,980mm
荷台長(D)	1,880mm	3,030mm	3,050mm
荷台幅(E)	1,380mm	1,580mm	1,600mm
荷台あおり高(F)	320mm	320mm	330mm
車両総重量	1,470kg	4,915kg	5,965kg
運転免許	普通	準中型(5t限定)	準中型

※架装シャーシ・仕様により異なる場合がございます。記載寸法は参考値としてご覧ください。

## 4tダンプ/10tダンプ

メーカー  
ホームページ

ISUZU



HINO



■10tダンプ

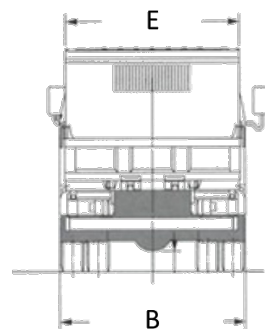

■4tダンプ

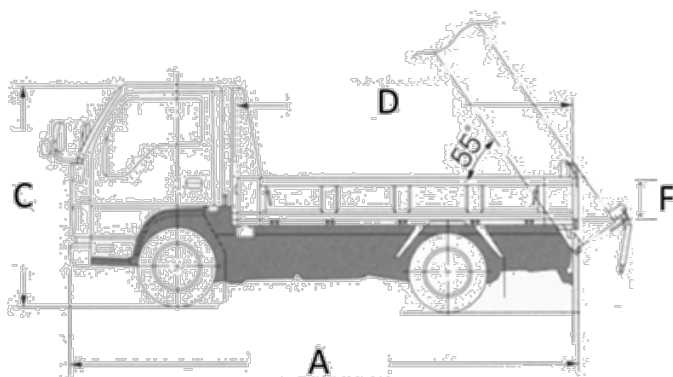

名 称	4tダンプ	10tダンプ
型 式	フォワード	プロフィア
メ ー カ ー	いすゞ	日野
積 載 荷 重	3,650kg	9,000kg
乗 車 定 員	3人	2人
車 両 寸 法 長 (A)	5,420mm	7,600mm
車 両 寸 法 幅 (B)	2,300mm	2,490mm
車 両 寸 法 高 (C)	2,470mm	3,350mm
荷 台 長 (D)	3,400mm	5,290mm
荷 台 幅 (E)	2,050mm	2,190mm
荷 台 あ お り 高 (F)	330mm	500mm
車 両 総 重 量	7,995kg	19,980kg
運 転 免 許	中型(8t限定)	大型

※架装シャーシ・仕様により異なる場合がございます。記載寸法は参考値としてご覧ください。

## 3t深ダンプ

メーカー  
ホームページ

## ■3t深ダンプ

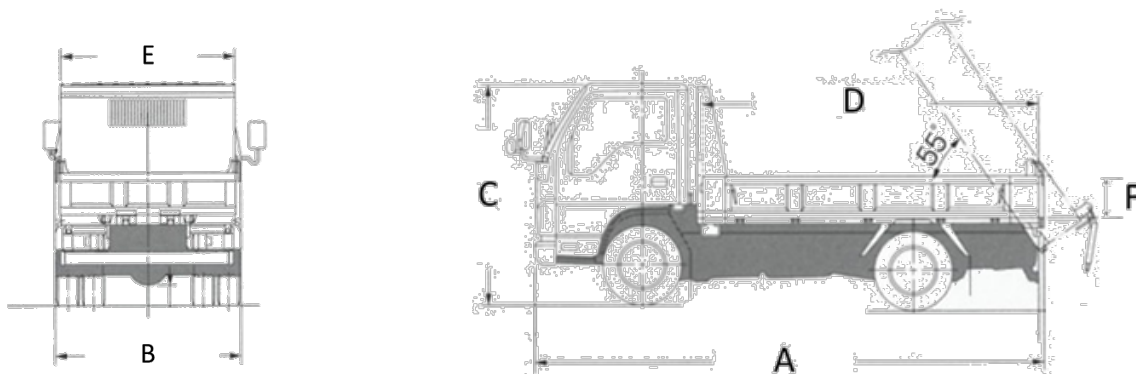

名 称	3t深ダンプ
型 式	エルフ
メ ー カ ー	いすゞ
積 載 荷 重	3,000kg
乗 車 定 員	3人
車 両 寸 法 長 (A)	4,690mm
車 両 寸 法 幅 (B)	1,690mm
車 両 寸 法 高 (C)	1,980mm
荷 台 長 (D)	3,100mm
荷 台 幅 (E)	1,600mm
荷 台 あ お り 高 (F)	970mm
車 両 総 重 量	6,225kg
運 転 免 許	準中型

※架装シャーシ・仕様により異なる場合がございます。記載寸法は参考値としてご覧ください。