

商品コード

6mトンネル点検車

TV06

特別
教育

準中型

AT

オペレーター手配可能(1名~2名)

トンネル点検車

橋梁点検車

AB

ABC

MBI

BT

SF

YZ

GC

トンネル点検車

6m

9.9m

12m



作業半径図

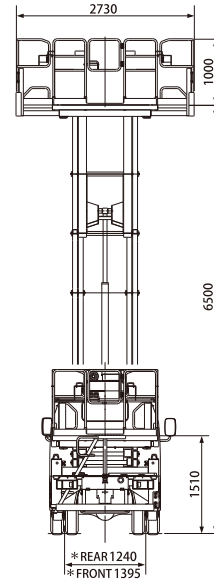

作業時の設置占有幅例

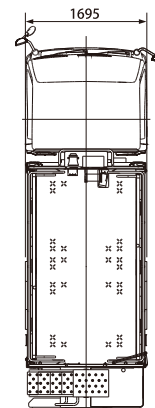

車両寸法図

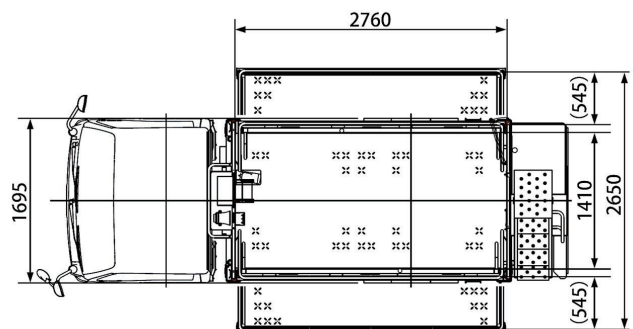
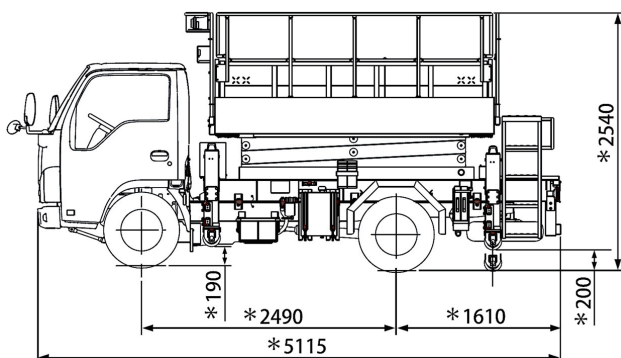

※寸法等は架装車により異なります。予めご了承ください。



9.9mトンネル点検車

TZ10C1RR

特別
教育

準中型

AT

オペレーター手配可能(1名~2名)

AB

ABC

MBI

BT

SF

YZ

GC

6m

9.9m

12m



作業半径図

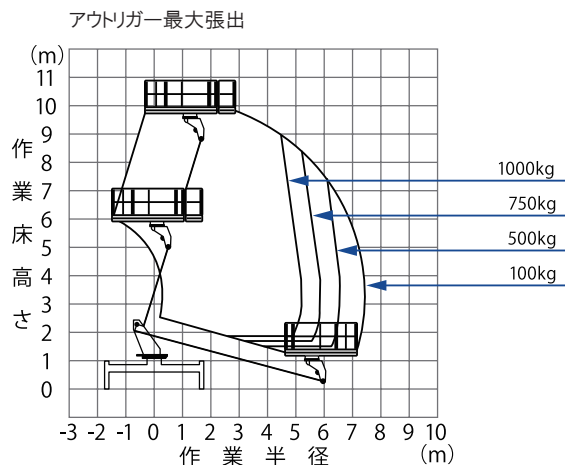

作業時の設置占有幅例

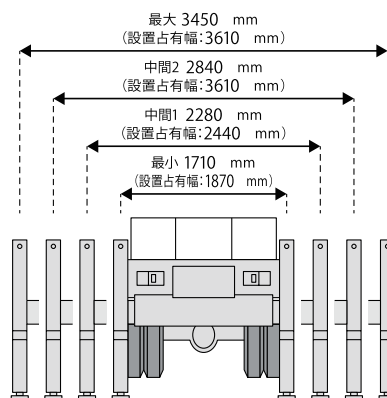

車両寸法図

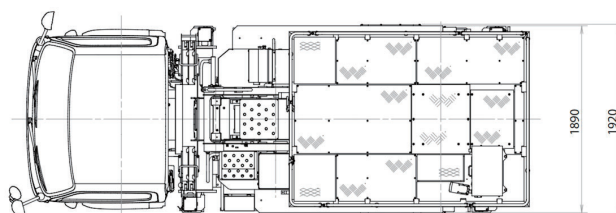
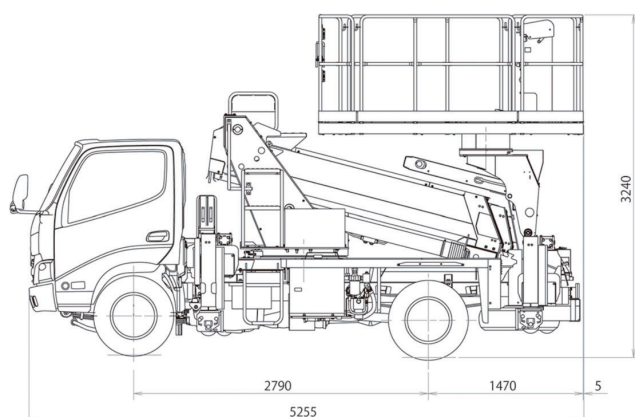

※寸法等は架装車により異なります。予めご了承ください。



商品コード

9.9mトンネル点検車

AT-120SRM (9.9m仕様)

特別教育

準中型

AT

オペレーター手配可能(1名~2名)

トンネル点検車

橋梁点検車

AB

ABC

MBI

BT

SF

YZ

GC

トンネル点検車

6m

9.9m

12m



作業半径図

アウトリガ最大張出(後方・側方)

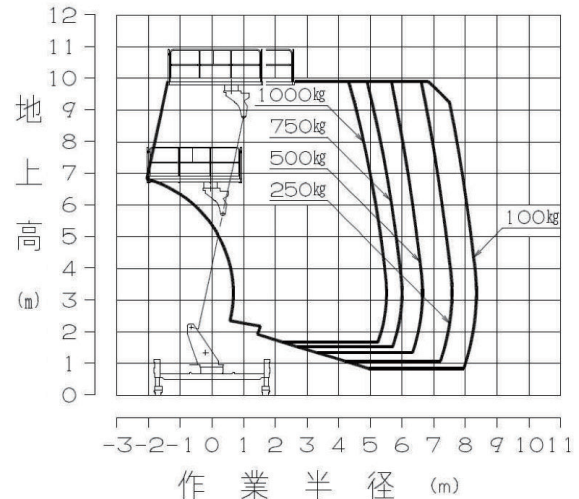

型式	AT-120SRM(9.9m仕様)
メーカー	タダノ
最大床高さ	9.9m
作業時占有幅	3,675mm
車両総重量	7,200kg
最大ジャッキ反力	F:3,750kgf R:2,500kgf
バケット寸法 (長さ×幅×手摺高さ)	3,000 × 1,750 × 1,010mm (外寸法)
バケット積載荷重	1,000kg

作業時の設置占有幅例

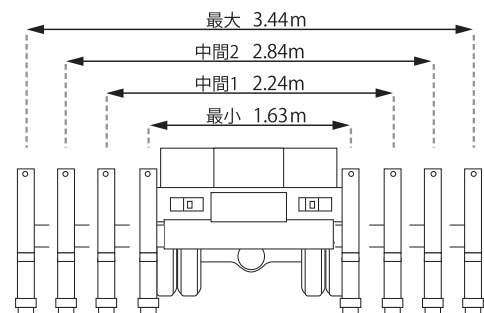

車両寸法図

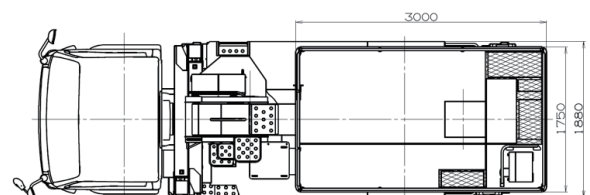
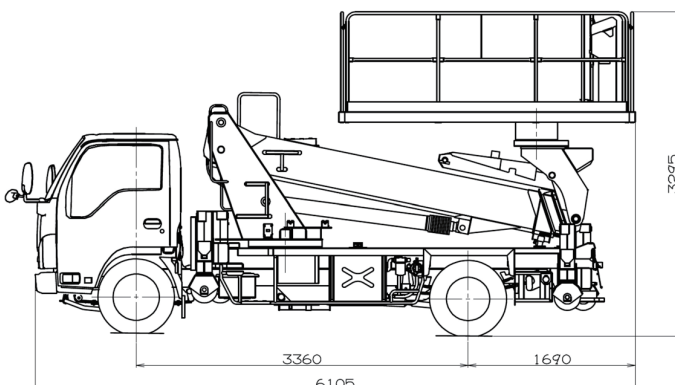

※寸法等は架装車により異なります。予めご了承ください。



9.9mトンネル点検車

TZ10A (後方格納)

特別
教育

準中型

MT

オペレーター手配可能(1名~2名)



型式	TZ10A(後方格納)
メーカー	アイチ
最大床高さ	9.9m
作業時占有幅	3,450mm
車両総重量	6,835kg
最大ジャッキ反力	5,740kgf
バケット寸法 (長さ×幅×手摺高さ)	2,500 × 1,770 × 1,010mm (内寸法)
バケット積載荷重	1,000kg

車両寸法図

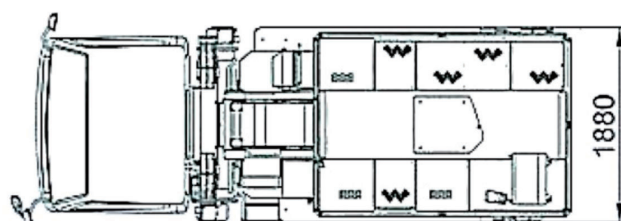
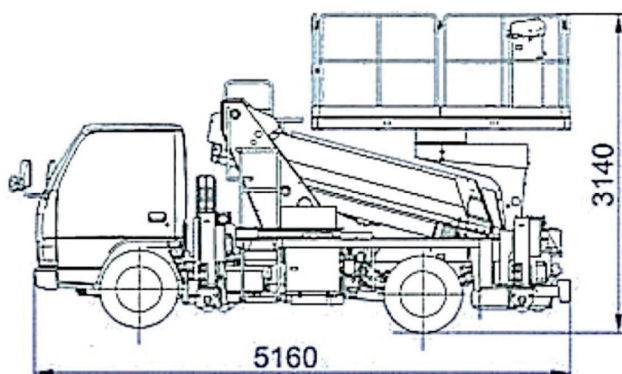

作業半径図

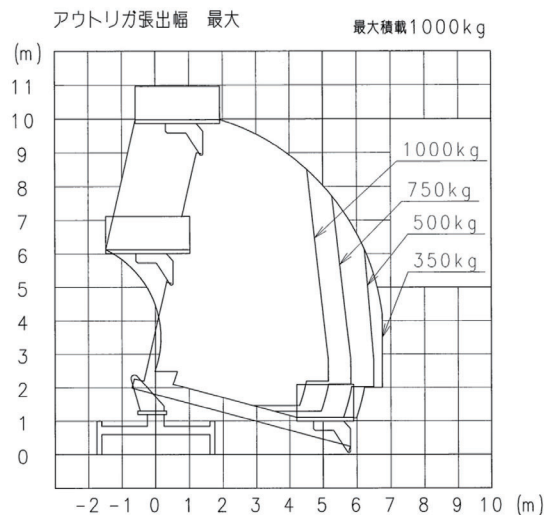

作業時の設置占有幅例

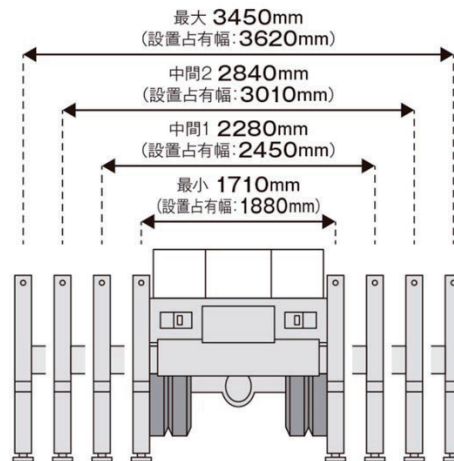

※寸法等は架装車により異なります。予めご了承ください。

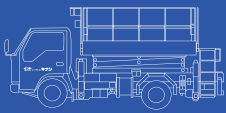

商品コード

12mトンネル点検車

AT-120SRM (II)

技能
講習

準中型

AT

オペレーター手配可能(1名~2名)

トンネル点検車

橋梁点検車

AB

ABC

MBI

BT

SF

YZ

GC

トンネル点検車

6m

9.9m

12m



作業半径図

アウトリガ最大張出(後方・側方)

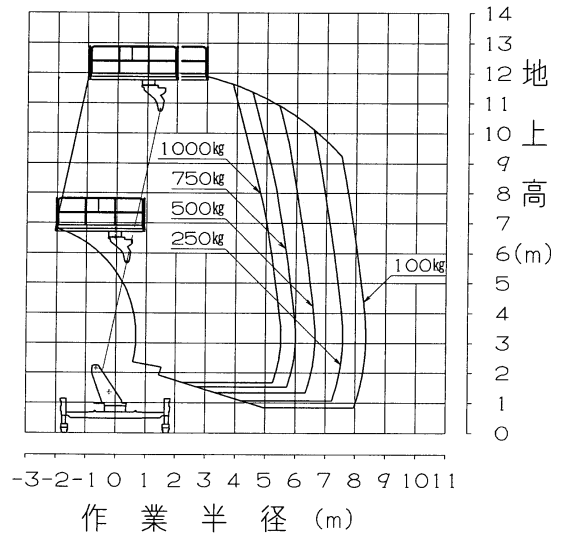

作業時の設置占有幅例

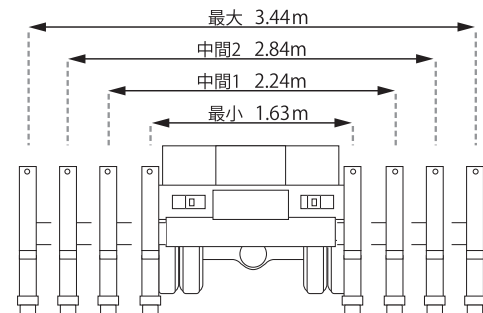

型式	AT-120SRM(II)
メーカー	タダノ
最大床高さ	11.9m
作業時占有幅	3,675mm
車両総重量	7,200kg
最大ジャッキ反力	F:3,750kgf R:2,500kgf
バケット寸法 (長さ×幅×手摺高さ)	3,000 × 1,750 × 1,010mm (外寸法)
バケット積載荷重	1,000kg

車両寸法図

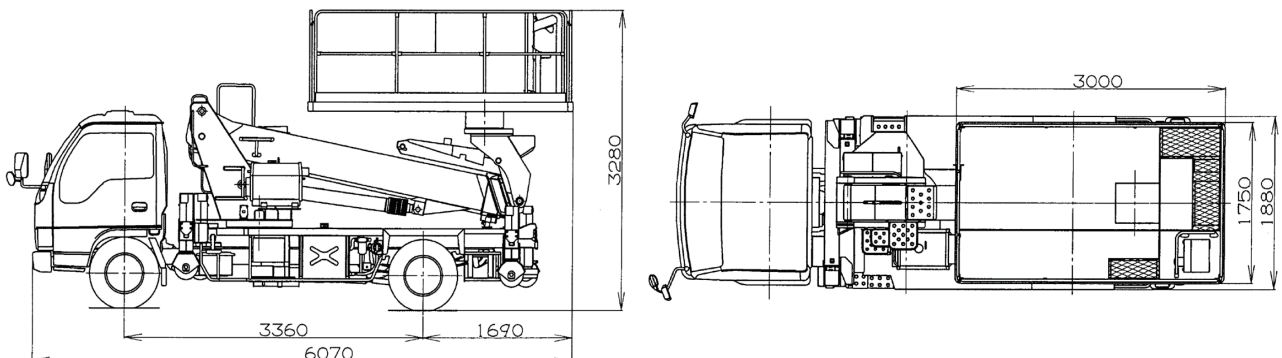

※寸法等は架装車により異なります。予めご了承ください。



12mトンネル点検車

TZ12C1RR

技能講習

準中型

AT

オペレーター手配可能(1名~2名)



型式	TZ12C1RR
メーカー	アイチ
最大床高さ	12.0m
作業時占有幅	3,610mm
車両総重量	7,405kg
最大ジャッキ反力	5,300kgf
バケット寸法 (長さ×幅×手摺高さ)	3,080 × 1,770 × 1,020mm (外寸法)
バケット積載荷重	1,000kg

車両寸法図

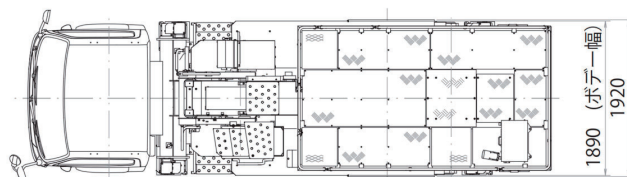
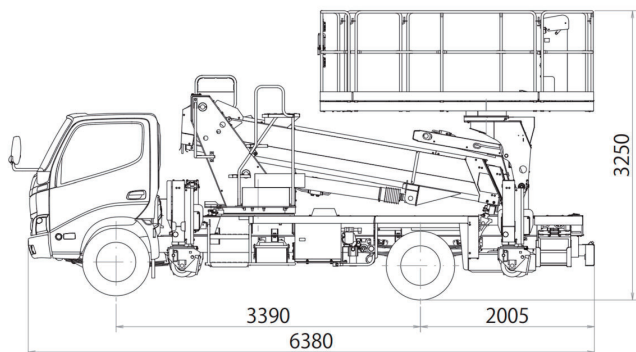

作業半径図

アウトリガー最大張出

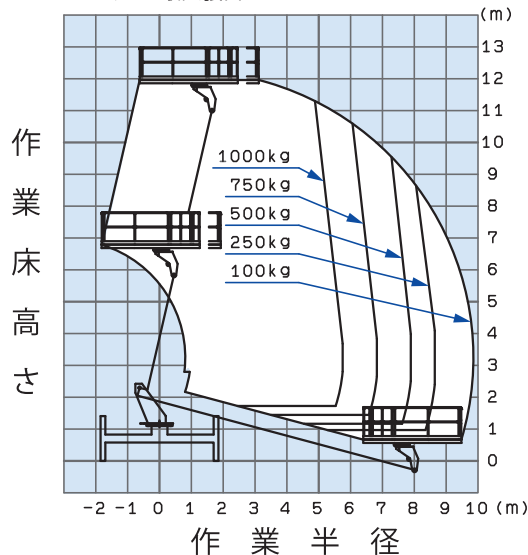

作業時の設置占有幅例

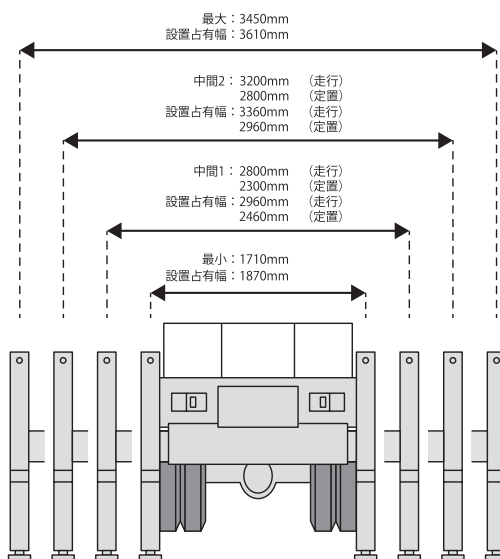

※寸法等は架装車により異なります。予めご了承ください。